

Samyang 8mm f/3.5 AS UMC Fish-eye CS II.

Руководство пользователя
 Благодарим вас за покупку нашего объектива. Мы уверены, что новый объектив 8 мм F3,5 AS UMC FISH-EYE CS II позволит вам создать новые, уникальные снимки.

- Преимущества объектива 8 мм F3,5 AS UMC FISH-EYE CS II
1. Предназначен для цифровых фотокамер с размером изображения APS-C. (1:1.5x)
 2. Является полнокадровым (APS-C (1:1.5x) объективом «рыбий глаз» начального уровня с фокусным расстоянием 8 мм и углом зрения 180° по диагонали кадра.
 3. Без бленды может использоваться с фотокамерами формата 35 мм, обеспечивая достаточно полное покрытие кадра.
 4. Благодаря использованной оптической схеме, данный объектив обеспечивает равномерность дисторсии получаемого изображения.
 5. Использование гибридной асферической линзы, корректирующей абберации и позволяющей использовать полностью открытую диафрагму. Она же обеспечивает высокие разрешающую способность и контраст по всему полю изображения.
 6. Съёмная лепестковая бленда объектива и многослойное просветление линз UMC (Ultra Multi Coating) уменьшают нежелательные блики и переотражения.
 7. Высокая надежность, обеспечиваемая прочным алюминиевым корпусом.

Изготавливается в нескольких вариантах с разными байонетами, что позволяет использовать объективы с соответствующими фотокамерами без дополнительных переходников.

* Прежде чем использовать объектив, обязательно изучите раздел, касающийся вопросов безопасности.

Внимательно изучите данную инструкцию до того, как вы начнете работать с объективом.

1. Части и органы управления объектива

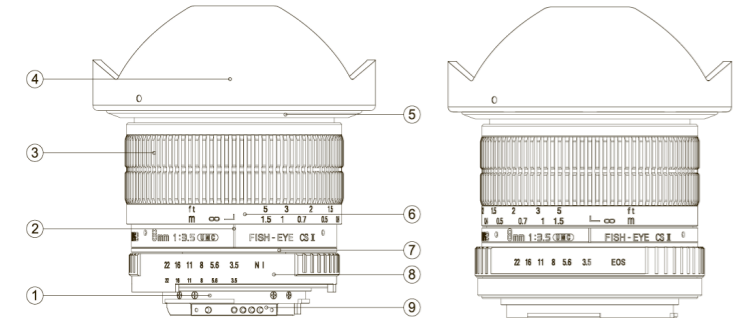

(Nikon) (Canon)

1. Кольцо байонета
2. Метка фокусировки
3. Фокусировочное кольцо
4. Бленда
5. Место установки бленды
6. Шкала расстояний
7. Кольцо с маркировкой
8. Кольцо управления диафрагмой
9. Электрические контакты процессора объектива (Nikon AE)

2. Установка объектива на фотокамеру и его снятие с фотокамеры

Объектив 8 мм F3.5 UMC FISH-EYE CS II выпускается в нескольких версиях, отличающихся типом байонета и предназначенных для фотокамер Nikon, Canon, Pentax, Sony A, Olympus 4/3 и Samsung NX.

[Установка]

- 1) Аккуратно возьмите объектив за бленду.
- 2) Совместите центральную метку шкалы глубины резкости объектива с установочной меткой фотокамеры.
- 3) Вставьте байонет объектива внутрь байонета фотокамеры и плавно поверните объектив до щелчка замка байонета. При этом шкала глубины резкости будет находиться сверху.
- 4) При использовании байонета Nikon, вращением кольца управления диафрагмой установите ее минимальное значение (F22), так данный объектив оснащен процессором (AE) (У объективов, имеющих контакты байонета для связи с процессором автофокусной фотокамеры, кольцо управления диафрагмой должно устанавливаться в положение F22. При этом метка диафрагменного числа, нанесенная на кольцо управления диафрагмой, должна совмещаться с центральной меткой шкалы глубины резкости объектива.)

[Снятие]
 Возьмите объектив за место установки бленды, нажмите кнопку замка байонета фотокамеры и плавно, без усилия поверните объектив так, чтобы совместить риску шкалы глубины резкости объектива и метку байонета фотокамеры. Затем снимите объектив с фотокамеры.

3. Фокусировка

При использовании объектива 8 мм F3,5 UMC FISH-EYE CS, фокусировка выполняется вращением фокусировочного кольца, т.к. данный объектив имеет только ручную фокусировку (MF).

[Байонет Nikon (Fujifilm) F / Pentax (Samsung GX) K]

- 1) При фокусировке с дальнего объекта на ближний, поворачивайте фокусировочное кольцо против часовой стрелки (от ∞ к 0,3) до тех пор, пока изображение объекта в видоискателе не станет резким. Контролируйте этот по индикаторам видоискателя либо визуально.
- 2) При фокусировке с ближнего объекта на дальний поворачивайте фокусировочное кольцо по часовой стрелке (от 0,3 к ∞), пока изображение объекта в видоискателе не станет резким. Контролируйте это по индикаторам видоискателя либо визуально.

[Байонет Sony (Minolta) / Canon EOS / Four-Thirds (4/3) / Samsung NX]

- 1) При фокусировке с дальнего объекта на ближний, поворачивайте фокусировочное кольцо по часовой стрелки (от ∞ к 0,3) до тех пор, пока изображение объекта в видоискателе не станет резким. Контролируйте этот по индикаторам видоискателя либо визуально.
- 2) При фокусировке с ближнего объекта на дальний поворачивайте фокусировочное кольцо против часовой стрелки (от 0,3 к ∞), пока изображение объекта в видоискателе не станет резким. Контролируйте это по индикаторам видоискателя либо визуально.

4. Управление экспозицией

[Байонет Nikon (Fujifilm)]

1. Автофокусные фотокамеры (пленочные и цифровые)
 - 1) Режим экспозиции «A» (приоритет диафрагмы)
 Для изменения экспозиции используйте диск управления на передней панели корпуса фотокамеры.
 - 2) Режим экспозиции «S» (приоритет выдержки)
 Для изменения экспозиции используйте основной диск управления, расположенный на задней панели корпуса фотокамеры: при изменении выдержки соответственно будет изменяться и экспозиция.
 - 3) Режим экспозиции «P» (программный режим)
 Для изменения экспозиции и выдержки при помощи используйте диск управления на задней панели корпуса фотокамеры.
 - 4) Режим экспозиции «M» (ручной режим)
 Для изменения экспозиции используйте диск управления на передней панели корпуса фотокамеры.

(Вышеописанная процедура относится к фотокамере D300. Настройки фотокамеры или меню могут отличаться в зависимости от модели фотокамеры или версии меню (прошивки), поэтому для получения более точной информации следует обратиться к инструкции фотокамеры или на сайт ее производителя.)

[Sony (Minolta) / Canon EOS / Four-Thirds (4/3) / Samsung NX]

- 1) Вращая кольцо управления диафрагмой, установите требуемую экспозицию.
 Требуемую экспозицию установите вращением кольца управления диафрагмой объектива 8 мм F3,8 AS UMC FISH-EYE CS II.

[Маркировка кольца управления диафрагмой]

- 1) Nikon (Fujifilm) F / Canon EOS / Four-Thirds (4/3) / Samsung NX



- 2) Pentax (Samsung GX) K

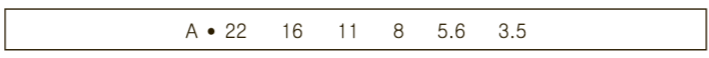

- 3) Sony (Minolta) α



Значения диафрагмы размечены с шагом 1 ступень (1 EV). Более точный выбор значения диафрагмы возможен путем установки кольца в положение между соседними метками значений. (для фотокамер с байонетом Sony (Minolta) изменение диафрагмы возможно только с шагом в одну ступень)
 Например, значения диафрагмы 5,6 и 8 отстоят друг от друга на 1 ступень (1 EV).



Выбрано значение диафрагмы посередине между 5,6 и 8, отстоящее на 0,5 ступени (0,5 EV) от каждого из них.

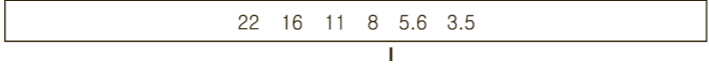

5. Установка бленды

Бленда имеет байонетное крепление, что обеспечивает быстроту, надежность и точность ее установки на объектив при необходимости защиты от сильной боковой засветки, вызывающей блики и падение контраста. При снятой бленде увеличивается площадь снимаемого кадра у полнокадровых фотоаппаратов.

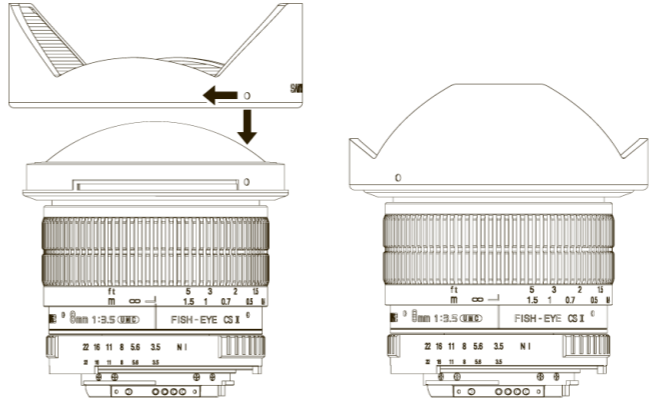

Совместите установочные метки на бленде и оправе объектива, затем аккуратно наденьте бленду на объектив и поверните по часовой стрелке до щелчка фиксатора.

6. Фотографические возможности объектива

Благодаря использованной оптической схеме, объектив 8 мм F3,5 AS UMC FISH-EYE CS II обеспечивает угол зрения 180° APS-C и равномерность дисторсии получаемого изображения. Творческий подход к возможностям этого объектива позволит получать очень интересные фотографии. Благодаря короткому фокусному расстоянию и углу зрения 180° по диагонали кадра, объектив позволяет охватить обширное пространство, что полезно, например, при панорамной съемке.

7. Настройки фотокамеры

Некоторым фотокамерам требуется специальная настройка для работы с данным объективом. Далее перечисляются настройки, требуемые для фотокамер различных систем.

Nikon F (Fujifilm)

Вариант объектива с байонетом Nikon оснащен контактами, используемыми для обмена данными между процессорами объектива и автофокусной фотокамеры Nikon. Эти контакты позволяют использовать режимы A, S и P, а также сигнализацию звуковую и в видоискателе о том, что объект съемки оказывается в фокусе.

Pentax K (Samsung GX)

1. Режим «Av»
 Вариант объектива 8 мм F3,5 AS UMC FISH-EYE CS II с байонетом Pentax (Samsung GX) K позволяет использовать режим «Av».
- 1) Нажмите кнопку на кольцо управления диафрагмой и совместите метку «A» с центральной меткой шкалы глубины резкости.
- 2) Переключите фотокамеру в режим «Av».

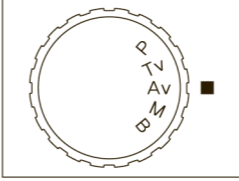

- 3) Установите переключатель фокусировки в режим «MF».

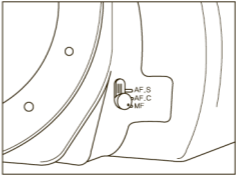

- 4) Пользовательские настройки меню ► Использование кольца управления диафрагмой ► Запретить
- 5) Для изменения значения диафрагмы используйте управляющее колесико на задней панели корпуса фотокамеры.

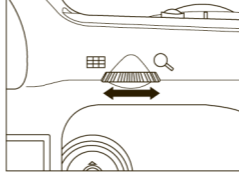

(Вышеописанная процедура относится к фотокамере K20D. Настройки фотокамеры или меню могут отличаться в зависимости от модели

фотокамеры или версии меню (прошивки), поэтому для получения более точной информации следует обратиться к инструкции фотокамеры или на сайт ее производителя.)

Sony α (Minolta)

Байонет фотокамер Sony (Minolta) не позволяет управлять диафрагмой объектива 8 мм F3,5 AS UMC FISH-EYE CS II с фотокамеры. При выборе значения диафрагмы более F8, фокусировка по датчикам в видоискателе фотокамеры будет невозможна. Поэтому при подготовке к съемке диафрагма установленной на фотокамеру объектива должна быть полностью открыта. Закрывать диафрагму до значения, требуемого для установки нужной глубины резкости и экспозиции, следует непосредственно перед съемкой.

- 1) Переключите фотокамеру в режим «M».

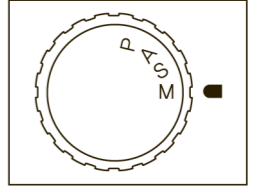

- 2) Установите переключатель фокусировки в режим «MF».

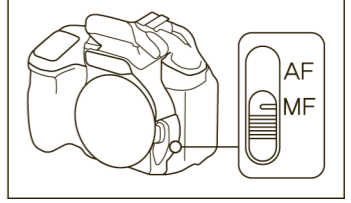

- 3) Для получения требуемой экспозиции изменяйте длительность выдержки.

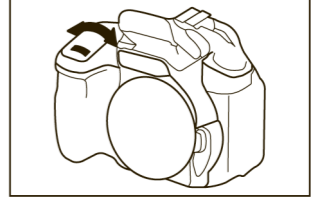

(Вышеописанная процедура относится к фотокамере модели 350. Настройки фотокамеры или меню могут отличаться в зависимости от модели фотокамеры или версии меню (прошивки), поэтому для получения более точной информации следует обратиться к инструкции фотокамеры или на сайт ее производителя.)

Konica Minolta (Minolta), серия DYNAX

При съемке фотокамерами Konica Minolta (Minolta) серии DYNAX требуется отключить блокировку спуска затвора. Как правило, это делается перед первым использованием объектива, как показано ниже. Для отключения блокировки спуска затвора:

- 1) Выключите фотокамеру, переключатель в положение «OFF» (выкл.).
- 2) Снимите с фотокамеры объектив. Нажмите две кнопки (указаны ниже) и, удерживая их нажатыми, включите фотокамеру.

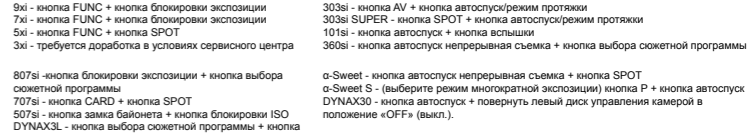

- α-Sweet II, II L - Изменить значение пользовательской функции 14 с 1 на 2 (N.A.).

- α-7, -9, -T - Изменить значение пользовательской функции 16 с 1 на 2 (N.A.).

α-Sweet Digital - Выполните следующие действия в меню: MENU => *2 => release lock without a lens => to the right => N.A => execute => MENU

α-7 Digital - Выполните следующие действия в меню: MENU => *3 => release lock without a lens => to the right => N.A => execute => MENU

*После выполнения вышеописанных действий блокировка затвора будет оставаться выключенной даже при выключении фотокамеры (главный переключатель в положении «OFF»). При необходимости включения блокировки затвора повторите вышеописанные действия еще раз.

(Для других моделей названия пунктов меню могут отличаться. Они также могут изменяться при обновлении микропрограмм (прошивок) фотокамер. Уточняйте требуемые настройки сверяясь с инструкцией по эксплуатации вашей фотокамеры.)

Canon EOS

Байонет фотокамер Canon не позволяет управлять диафрагмой объектива 8 мм F3,5 UMC FISH-EYE CS II с фотокамеры. При выборе значения диафрагмы более F8, могут возникнуть сложности с точной фокусировкой на объекте по экрану видоискателя фотокамеры, поэтому сначала следует сфокусировать объектив на объекте при полностью открытой диафрагме, после чего закрыть диафрагму до значения, требуемого для получения правильной экспозиции и/или глубины резкости.

1) Переключите фотокамеру в режим «М».

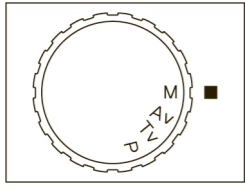

2) Для получения требуемой экспозиции изменяйте длительность выдержки.

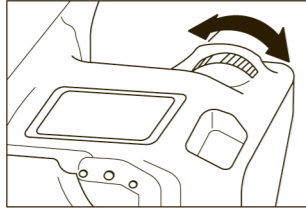

Некоторые фотокамеры Canon автоматически изменяют выдержку, если диск управления установлен в положение «Av». В этом случае значение диафрагмы можно изменять вращением диска управления диафрагмой. При этом в отличие от режима «M», при съемке не требуется подбирать выдержку.

(Вышеописанная процедура относится к фотокамере 40D. Настройки фотокамеры или меню могут отличаться в зависимости от модели фотокамеры или версии меню (прошивки), поэтому для получения более точной информации следует обратиться к инструкции фотокамеры или на сайт ее производителя.)

Four-Thirds (4/3)

Байонет фотокамер Four-Thirds (4/3) не позволяет управлять диафрагмой объектива 8 мм F3,5 AS UMC FISH-EYE CS II с фотокамеры. При выборе значения диафрагмы более F8, могут возникнуть сложности с точной фокусировкой на объекте по экрану видоискателя фотокамеры, поэтому сначала следует сфокусировать объектив на объекте при полностью открытой диафрагме, после чего закрыть диафрагму до значения, требуемого для получения правильной экспозиции и/или глубины резкости.

1) Нажмите кнопку MODE и, удерживая ее, поверните диск выбора режимов для выбора режима «M». (Shooting condition) MODE + диск управления ► настройки режима M (manual shooting)

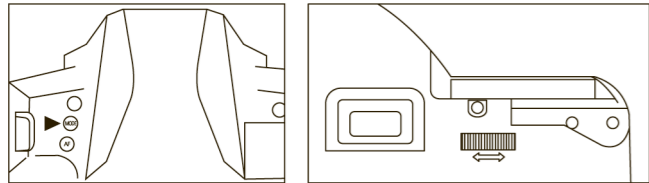

2) Нажмите кнопку «AF» и поверните диск, чтобы выбрать режим «MF». (Focusing) AF + диск управления ► выбрать ручную фокусировку MF (manual focusing)

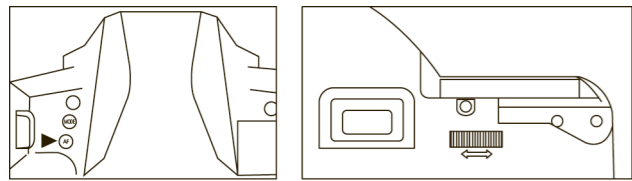

3) Для получения требуемой экспозиции изменяйте длительность выдержки вращением диска.

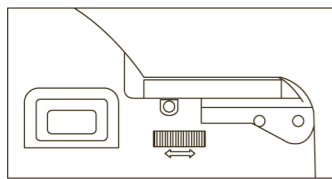

В режиме «A» некоторые фотокамеры системы Four-Thirds автоматически меняют выдержку при вращении на объективе кольца управления диафрагмой. Поэтому, если для съемки требуется какая-то определенная выдержка, следует использовать режим «M». (Вышеописанная процедура относится к фотокамере Olympus E-3. Настройки фотокамеры или меню могут отличаться в зависимости от модели фотокамеры или версии меню (прошивки), поэтому для получения более точной информации следует обратиться к инструкции фотокамеры или на сайт ее производителя.)

Samsung NX

Байонет фотокамер Samsung NX не позволяет управлять диафрагмой объектива 8 мм F3,5 AS UMC FISH-EYE CS II с фотокамеры. При выборе значения диафрагмы более F8, могут возникнуть сложности с точной фокусировкой на объекте по экрану видоискателя фотокамеры, поэтому сначала следует сфокусировать объектив на объекте при полностью открытой диафрагме, после чего закрыть диафрагму до значения, требуемого для получения правильной экспозиции и/или глубины резкости.

1) Переключите фотокамеру в режим «M».

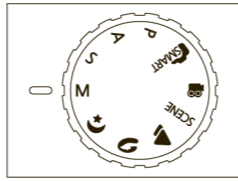

2) Для получения требуемой экспозиции изменяйте длительность выдержки вращением диска на спусковой кнопке затвора.

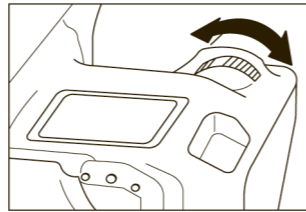

В режиме «A» некоторые фотокамеры Samsung NX автоматически меняют выдержку при вращении на объективе кольца управления диафрагмой. Поэтому, если для съемки требуется какая-то определенная выдержка, следует использовать режим «M». (Вышеописанная процедура относится к фотокамере NX10. Настройки фотокамеры или меню могут отличаться в зависимости от модели фотокамеры или версии меню (прошивки), поэтому для получения более точной информации следует обратиться к инструкции фотокамеры или на сайт ее производителя.)

8. Технические характеристики

| | | |
|---------------------------------|------------------------------|-----------------------------|
| Фокусное расстояние | 8 мм | |
| Значения диафрагмы | F3,5 ~ 22 | |
| Формат кадра | APS-C | |
| Угол поля зрения | APS-C с кроп-фактором 1:1,5x | 180° (по диагонали кадра) |
| | APS-C с кроп-фактором 1:1,6x | 167° (по диагонали кадра) |
| | Four-Third (1:2X) | 139,3° (по диагонали кадра) |
| Диапазон расстояний фокусировки | от ∞ до 0,3 м | |
| Крепление для фильтров | Отсутствует | |
| Количество линз | 10 | |
| Количество групп линз | 7 | |
| Габариты (без бленды) | Байонет Nikon | 72,6 мм X Ø75 мм |
| | Байонет Pentax | 73,6 мм X Ø75 мм |
| | Байонет Sony α | 74,6 мм X Ø75 мм |
| | Байонет Canon | 75,1 мм X Ø75 мм |
| | Байонет Sony E | 103,6 мм X Ø75 мм |
| | Four-Thirds (4/3) | 80,4 мм X Ø75 мм |
| Вес (без бленды) | Байонет Samsung NX | 93,6 мм X Ø75 мм |
| | Байонет Nikon | 410 г |
| | Байонет Pentax | 413 г |
| | Байонет Sony α | 423 г |
| | Байонет Canon | 442 г |
| | Байонет Sony E | 452 г |
| Four-Thirds (4/3) | 427 г. | |
| Байонет Samsung NX | 463 г. | |

9. Возможные проблемы и их устранение

| Проявление | Причина | Способ устранения |
|--------------------------------------------------------------------------------------------|----------------------------------------------------------------------------------------------------------------------------------------------------------------------------------------|------------------------------------------------------------------------------------------------------------------------------------------------------------------------------------------------------------------------------------------------------------------------|
| Невозможно установить объектив на фотокамеру. | Неточное совмещение байонетов объектива и фотокамеры. | Совместите метки на байонетах объектива и фотокамеры. |
| Невозможно снять объектив с фотокамеры. | Неправильное направление поворота объектива при снятии. Попытка силового снятия объектива, установленного на фотокамере, может привести к его поломке. | Нажмите кнопку замка байонета фотокамеры и плавно, без усилия поверните объектив в направлении, указанном на фотокамере, чтобы развести в стороны метки на фотокамере и объективе. Затем снимите объектив с фотокамеры. |
| Темные снимки | Неправильная фокусировка. Неправильная выдержка. Колебания камеры при съемке. | Поверните фокусировочное кольцо до загорания индикатора фокусировки или до наибольшей четкости изображения в видоискателе, после чего нажмите спусковую кнопку затвора. При этом держите фотокамеру неподвижно и старайтесь, чтобы выдержка была не длиннее 1/125 сек. |
| Не работает автоматическая фокусировка | Автоматическая фокусировка не работает с объективами, рассчитанными только на ручную фокусировку. | Настраивайте фокусировку при помощи фокусировочного кольца объектива. |
| Изображение слишком темное или слишком светлое | Неправильная экспозиция | Скорректируйте экспозицию изменением диафрагмы при помощи кольца на объективе, либо изменением выдержки затвора фотокамеры. |
| Не работает вспышка фотокамеры. | Объектив с полностью ручным управлением может оказаться непригоден для съемки со вспышкой. | Обратитесь к инструкции по эксплуатации фотокамеры. |
| Темные края изображения при использовании пленочной или полнокадровой цифровой фотокамеры. | Данный объектив рассчитан на использование с фотокамерами, имеющими кадр формата APS-C. Поэтому он не пригоден для использования с пленочными и полнокадровыми цифровыми фотокамерами. | Используйте объектив с цифровыми фотокамерами, имеющими формат кадра APS-C. |
| Дисплеи фотокамеры не показывают наличие объектива. | Данный объектив не имеет электрических контактов и не обменивается сигналами с процессором фотокамеры. | Это не вызывает никаких проблем при съемке. |
| Не работает зуммирование | Этот объектив имеет фиксированное фокусное расстояние. | |
| Невозможно снять бленду с объектива. | Бленда жестко закреплена на объективе и не может быть снята. | |
| Невозможно установить объектив на фотокамеру другой марки. | Объектив рассчитан только на один тип байонета. | Купите объектив с соответствующим байонетом. |
| На объектив невозможно установить телеконвертор Samyang x2 или x1,4. | Телеконверторы Samyang выпускаются только с креплением T (резьба M42) и не могут использоваться с объективом Samyang 8 мм F3.5 AS UMC FISH-EYE CS II. | Используйте конвертор с соответствующим типом байонета. Автоматическая фокусировка при этом будет недоступна. |

10. Меры предосторожности

Никеперечисленные меры предосторожности разделены на две группы по степени опасности.

ОПАСНО
При несоблюдении данных указаний возможны поломки оборудования или травмы человека.

ОСТОРОЖНО
При несоблюдении данных указаний возможны поломки оборудования или травмы человека.

Некоторые пиктограммы, обозначающие следующие меры предосторожности:

Требуется осторожность. Внутри пиктограммы показан тип предостережения. (В данном случае на пиктограмме слева показана вспышка пламени.)

Прямой запрет. Внутри пиктограммы указан тип запрета (в данном случае — запрет работы с оборудованием).

Указание. Пиктограмма указывает на дополнительные инструкции, расположенные справа от пиктограммы.

ОПАСНО

Запрещается смотреть через объектив на Солнце. Это может привести к слепоте.

ОСТОРОЖНО

При установке объектива на фотокамеру убедитесь, что объектив установлен правильно. В противном случае может произойти повреждение или выпадение объектива.

Не прикасайтесь к поверхности объектива пальцами. Если требуется протереть объектив, используйте мягкую ткань. Не держите объектив при работе с ним или его переносе.

При подготовке к ответственной фотографии, например к съемке церемонии бракосочетания или в военном театре, заранее проверьте работоспособность фотокамеры и объектива путем тестирования.

Запрещается оставлять объектив поблизости от детей. Они могут уронить его, разбить и повредить основное стекло.

Запрещается как-либо изменять конструкцию объектива. Это может привести к выходу фотокамеры из строя. Объективы с повреждениями в них изменением линзами не подлежат.

Не оставляйте объектив под прямыми солнечными лучами. Это может привести к повреждению объектива, если объектив окажется с легкого восстанавливающимся объективом.

Запрещается смотреть на Солнце через видоискатель фотокамеры с установленным на нее объективом. Это может привести к травме глаза и слепоте.

ОПАСНО!
Избегайте попадания влаги на оборудование и не оставляйте его в сырых местах. Это может привести к возгоранию оборудования или поражению человека электрическим током.

- ОСТОРОЖНО!**
- Не используйте и не храните оборудование возле нагревающегося при работе оборудования (нагреватели, терморегуляторы, печи, звукоусилительное оборудование и т.п.).
 - Не оставляйте объектив в местах с резкими перепадами температуры.
 - Не прикасайтесь пальцами к поверхностям линз объектива и избегайте их контакта с острыми объектами.
 - Предохраняйте объектив от падений.
 - Избегайте попадания объектива в воду и попадания водяных брызг на объектив.
 - Для удаления загрязнений с объектива используйте только специальные наборы для очистки оптики.